

Conveyeur tubulaire à bande « U-Tube »

Pour le transport horizontal ou incliné de matériaux en vrac dans le secteur du bois et des centrales électriques.

Caractéristiques de conception

- construction compacte et robuste
- Unité d'entraînement accessible librement

Domaines d'utilisation

- débits élevés
- longues lignes de transport
- faible usure

Avantages clients

- faibles coûts d'acquisition
- faibles coûts de maintenance
- faible besoin en énergie
- silencieux
- sécurité opérationnelle élevée

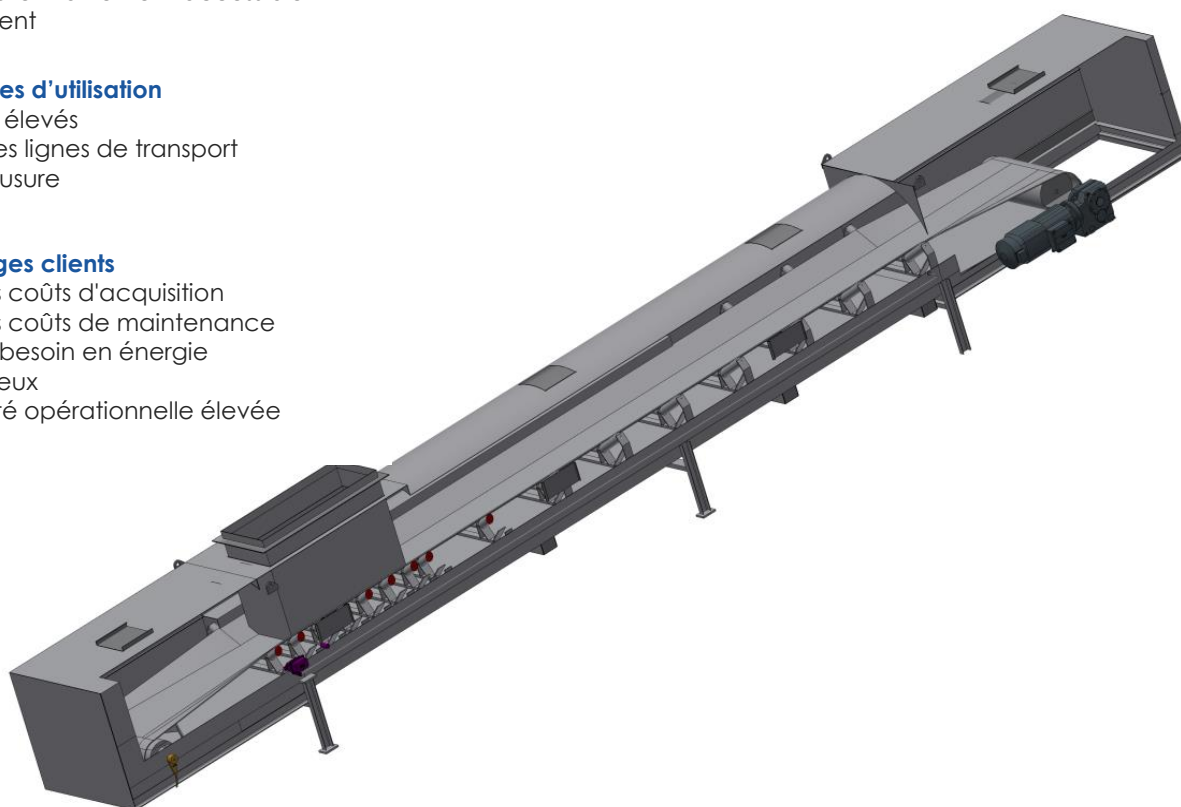

Données techniques

• Capacité de transport	50 - 800 m ³ /h
• Puissance motrice	3 - 37 kW
• Dimensions	
Largeur de bande	500 – 1 800 mm
Espacement des appuis	6 000 mm
Entraxe	5 000 – 100 000 mm
• Surveillance	Dispositif de contrôle du désalignement de la bande, rouleau de centrage de la bande, interrupteur à tirette, dispositif de surveillance de la rotation
• Version spéciale	Version de bande résistant aux huiles et graisses, ignifuge, antistatique Unité de pesage intégrée Combinée avec un séparateur de métaux Couvercle supérieur de courroie Couvercle inférieur de courroie
• Modèle	Déclaration de conformité CE ATEX : Standard pas d'ex-aptitude